

Manuale d'uso

Lavacentrifuga

WH6-14LAG

Clarus Vibe

Tipo W3...



Electrolux
PROFESSIONAL

Indice

Indice

1	Norme di sicurezza.....	5
1.1	Informazioni generali sulla sicurezza	6
1.2	Solo per uso commerciale	6
1.3	Diritti d'autore	6
1.4	Simboli.....	6
2	Termini di garanzia ed esclusioni	7
3	Generalità.....	8
4	Modo d'uso	9
4.1	Carico.....	9
4.2	Scomparto	9
4.3	Avvio di un programma di lavaggio.....	10
4.4	Al termine del programma.....	12
5	Menu e funzioni.....	13
5.1	Menu principale	13
5.1.1	Edita programmi.....	14
5.1.2	Statistiche.....	18
5.1.3	Pompe.....	19
5.1.4	Impostazioni	20
5.1.5	Servizio	23
5.1.6	Trasferimento.....	24
6	Manutenzione	25
6.1	Generalità	25
6.2	Periodo di manutenzione	25
6.3	Ogni giorno	25
6.4	Vaschetta del detersivo	26
6.4.1	Decalcificazione	26
6.5	Scarico	26
6.6	Ingresso di acqua	27
6.7	Pulizia delle parti adibite alla detersione	27
6.8	Manutenzione effettuabile esclusivamente da un servizio di assistenza qualificato.....	28
7	Informazioni sullo smaltimento	29
7.1	Riciclabilità e smaltimento dell'apparecchiatura.....	29
7.1.1	Riciclabilità	29
7.1.2	Procedura per lo smaltimento dell'apparecchiatura e il recupero dei componenti/ materiali	29
7.2	Smaltimento dell'imballo.....	30

Il fabbricante si riserva il diritto di apportare modifiche alle specifiche costruttive e ai materiali.

1 Norme di sicurezza

- La manutenzione deve essere effettuata esclusivamente da personale autorizzato.
- Utilizzare solo ricambi, accessori e materiali di consumo autorizzati.
- Utilizzare esclusivamente detersivi indicati per lavaggio con acqua dei tessuti. Non utilizzare mai prodotti per il lavaggio a secco.
- Collegare la macchina utilizzando tubi idraulici nuovi. Non si devono riutilizzare tubi dell'acqua usati.
- Non escludere, per nessuna ragione, la chiusura porta della macchina.
- In caso di guasti o malfunzionamenti, rivolgersi tempestivamente al tecnico incaricato. Ciò è importante per garantire la propria sicurezza e quella degli altri.
- **NON MODIFICARE QUESTO APPARECCHIO.**
- Per effettuare la manutenzione o la sostituzione delle parti di ricambio, scollegare l'alimentazione.
- Quando l'alimentazione è scollegata, l'operatore deve assicurarsi che la macchina sia scollegata da ogni punto a cui lui abbia accesso (cioè che la presa sia staccata e che rimanga staccata). Se ciò non fosse possibile, data la costruzione o l'installazione della macchina, sarà prevista la possibilità di scollegare con un sistema di bloccaggio in posizione isolata.
- In conformità con il tradizionale schema elettrico: montare un interruttore onnipolare prima della macchina, per facilitare le operazioni di installazione e manutenzione.
- Se sulla targhetta caratteristiche della macchina sono indicate tensioni o frequenze nominali diverse (separate da /), le istruzioni per regolare l'apparecchiatura per il funzionamento alla tensione o alla frequenza nominali sono indicate nel manuale d'installazione.
- Apparecchiature fisse non dotate di mezzi per lo scollegamento dalla rete di alimentazione con separatore su tutti i poli che fornisca il completo scollegamento in caso di sovratensione di tipo III: i mezzi di scollegamento devono essere incorporati nei cavi fissi, conformemente alle normative vigenti.
- Le aperture che si trovano nella base non devono essere ostruite da un tappeto.
- Peso massimo dei capi asciutti: WH6–14LAG: 14,5 kg.
- Livello di pressione sonora ponderata A nelle stazioni di lavoro:
 - Lavaggio: WH6–14LAG: <70 dB(A).
 - Centrifuga: WH6–14LAG: <70 dB(A).
- Pressione dell'acqua in ingresso massima: 1000 kPa
- Pressione dell'acqua in ingresso minima: 50 kPa
- Requisiti addizionali per i seguenti paesi:; AT, BE, BG, HR, CY, CZ, DK, EE, FI, FR, DE, GR, HU, IS, IE, IT, LV, LT, LU, MT, NL, NO, PL, PT, RO, SK, SI, ES, SE, CH, TR, UK:
 - L'apparecchiatura è utilizzabile in un'area aperta al pubblico.
 - L'elettrodomestico può essere utilizzato da bambini a partire dagli 8 anni di età e da persone con ridotte capacità fisiche, sensoriali o mentali, oppure senza l'esperienza e le conoscenze necessarie, in caso abbiano ricevuto istruzioni sull'uso sicuro dello stesso e abbiano compreso i pericoli relativi. Assicurarsi che i minori non giochino con l'elettrodomestico. Le operazioni di pulizia e manutenzione non devono essere affidate a bambini senza la supervisione di un adulto.

- Tenere lontani i bambini di età inferiore a 3 anni senza la costante supervisione di un adulto.
- Requisiti aggiuntivi per altri paesi:
 - Questo prodotto non è destinato all'uso da parte di persone (compresi i bambini) con ridotte capacità fisiche, sensoriali o mentali o che non siano in possesso di esperienza e conoscenza adeguate, a meno che non siano controllate o istruite all'uso del prodotto da parte di una persona responsabile della loro sicurezza. I bambini devono essere sorvegliati per assicurarsi che non giochino con il prodotto.
 - Questo apparecchio non è destinato all'uso in applicazioni domestiche, ma è destinato all'uso in applicazioni simili quali: aree cucina per il personale in negozi, uffici e altri ambienti di lavoro, case coloniche, da parte dei clienti in hotel, motel e altri ambienti di tipo residenziale, ambienti di tipo bed and breakfast, aree ad uso comune in condomini o in lavanderie a gettoni.

1.1 Informazioni generali sulla sicurezza

La macchina è destinata unicamente al lavaggio con acqua.

Non bagnare la macchina con getti d'acqua.

Per prevenire danni alle parti elettroniche e ad altre parti derivanti dalla presenza di condensa, prima del primo utilizzo, la macchina va posta a temperatura ambiente per 24 ore.



1.2 Solo per uso commerciale

La macchina/le macchine a cui si riferisce questo manuale è ideata/sono ideate solamente per uso commerciale e industriale.

1.3 Diritti d'autore

Il presente manuale è destinato esclusivamente alla consultazione da parte dell'operatore e può essere consegnato a terzi unicamente con l'autorizzazione dell'azienda Electrolux Professional AB.

1.4 Simboli

	Attenzione
	Attenzione! Alta tensione
	Prima di utilizzare la macchina, leggere attentamente le istruzioni

2 Termini di garanzia ed esclusioni

Se l'acquisto di questo prodotto include la copertura della garanzia, quest'ultima viene fornita in conformità con le normative locali e a condizione che il prodotto venga installato e utilizzato per gli scopi previsti e descritti nella relativa documentazione dell'attrezzatura.

La garanzia è applicabile nel caso in cui il cliente abbia utilizzato solo pezzi di ricambio originali e abbia eseguito la manutenzione in conformità con la documentazione di manutenzione e dell'utente di Electrolux Professional AB resa disponibile in formato cartaceo o elettronico.

Electrolux Professional AB raccomanda vivamente di utilizzare detersivi, agenti di risciacquo e disincrostanti approvati da Electrolux Professional AB per ottenere risultati ottimali e mantenere l'efficienza del prodotto nel tempo.

La garanzia Electrolux Professional AB non copre:

- costi relativi ai viaggi di assistenza per la consegna e il ritiro del prodotto;
- installazione;
- formazione su come utilizzare/far funzionare il prodotto;
- sostituzione (e/o fornitura) di ricambi danneggiati e soggetti a usura, a meno che ciò non dipenda da difetti di materiale o di lavorazione segnalati entro una (1) settimana dal guasto;
- correzione del cablaggio esterno;
- correzione di riparazioni non autorizzate, nonché di eventuali danni, guasti e inefficienze causati da e/o derivanti da:
 - capacità insufficiente e/o anormale degli impianti elettrici (corrente/tensione/frequenza, compresi picchi e/o interruzioni);
 - alimentazione idraulica, di vapore, aria o gas inadeguata o interrotta (inclusi impurità e/o altri elementi non conformi ai requisiti tecnici delle singole apparecchiature);
 - parti idrauliche, componenti o prodotti per la pulizia consumabili non approvati dal costruttore;
 - negligenza, uso improprio, abuso e/o mancato rispetto da parte del cliente delle istruzioni di utilizzo e cura descritte nella documentazione relativa all'attrezzatura;
 - installazione, riparazione, manutenzione (comprese manomissioni, modifiche e riparazioni effettuate da terzi non autorizzati) e modifica dei sistemi di sicurezza improprie o scarse.
 - Utilizzo di componenti non originali (per esempio: componenti consumabili, soggetti a usura o pezzi di ricambio).
 - condizioni ambientali che provocano sollecitazioni termiche (ad es. surriscaldamento/congelamento) o chimiche (ad es. corrosione/ossidazione);
 - oggetti estranei disposti o collegati al prodotto;
 - incidenti o forza maggiore;
 - il trasporto e la movimentazione, inclusi graffi, ammaccature, scheggiature, e/o altri danni alla finitura del prodotto, a meno che tali danni non risultino da difetti di materiale o di lavorazione e vengano segnalati entro una (1) settimana dalla consegna, se non diversamente concordato;
- prodotto con numeri di serie originali che sono stati rimossi, alterati o non possono essere facilmente determinati;
- sostituzione delle lampadine, dei filtri o di eventuali parti consumabili;
- qualsiasi accessorio e software non approvato o specificato da Electrolux Professional AB.

La garanzia non comprende le attività di manutenzione programmata (comprese le parti necessarie per eseguire tale manutenzione) o la fornitura di detersivi, a meno che ciò non sia espressamente coperto da un accordo locale, nel rispetto dei termini e delle condizioni locali.

Controllare sul sito web di Electrolux Professional AB l'elenco dei servizi di assistenza clienti autorizzati.

3 Generalità

Nella macchina è presente un gran numero di programmi di lavaggio per diversi settori di attività, ma solo i programmi di lavaggio adatti al settore di attività selezionato sono visibili sullo schermo selezione programmi.

È possibile creare nuovi programmi di lavaggio direttamente dall'interfaccia utente.

Un programma di lavaggio creato per una macchina di un determinato modello/dimensione può essere trasferito in un altro modello/dimensione senza cambiare alcun parametro.

I programmi di lavaggio controllano l'intero processo di lavaggio compreso il dosaggio dei prodotti chimici.

Le pompe dosatrici vengono gestite e controllate in toto dalla macchina, compresa la calibrazione e gli allarmi di livello basso.

Tutte le macchine sono dotate di risparmio automatico di acqua, prodotti chimici ed energia. I livelli dell'acqua e il dosaggio dei prodotti chimici vengono adattati in base al peso del carico.

L'opzionale sistema integrato di pesatura può impedire che il carico sia eccessivo o insufficiente.

Movimenti

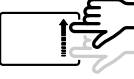
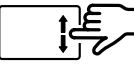
	<p>Tocco Toccare lievemente lo schermo con un dito</p>
	<p>Scorrimento veloce Muovere velocemente un dito lungo schermo.</p>
	<p>Scorrimento Muovere un dito lungo lo schermo senza sollevarlo. Trascinare un elenco in su o in giù per scoprire di più. Strisciare per scorrere velocemente.</p>

4 Modo d'uso

4.1 Carico

Caricare gli indumenti nella macchina secondo le raccomandazioni e chiudere lo sportello.

Carico massimo raccomandato	Programmi Lagoon Carico di lavaggio ad acqua (lana, seta, ecc.)	Programmi generici Carico normale
	7 kg	14 kg

4.2 Scomparto

Aggiungere la corretta quantità di detersivo, candeggina e ammorbidente in base ai suggerimenti.

(Non valido se si utilizza il dosaggio automatico).

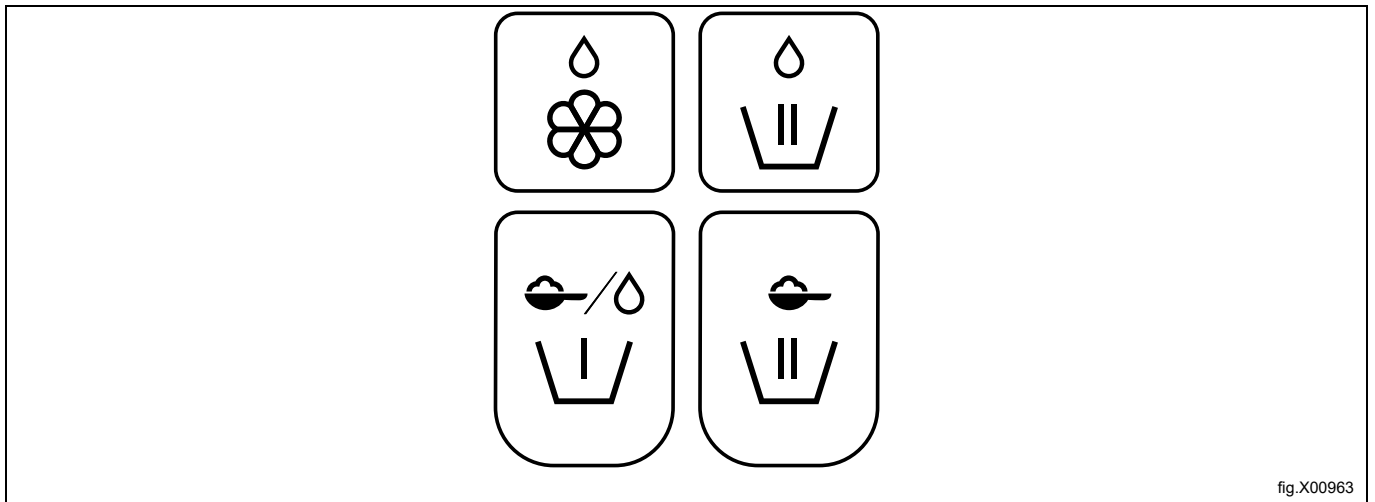

fig.X00963

	Ammorbidente, liquido.
	Lavaggio principale, prodotti chimici liquidi Alt. per le macchine per la pulizia, prodotti chimici liquidi per la pulizia nell'ultimo risciacquo.
	Prelavaggio con detersivo in polvere o liquido.
	Lavaggio principale, detersivo in polvere.

4.3 Avvio di un programma di lavaggio

Toccare per selezionare un programma dall'elenco.

A seconda delle impostazioni della macchina, i programmi vengono visualizzati come lista o come griglia.

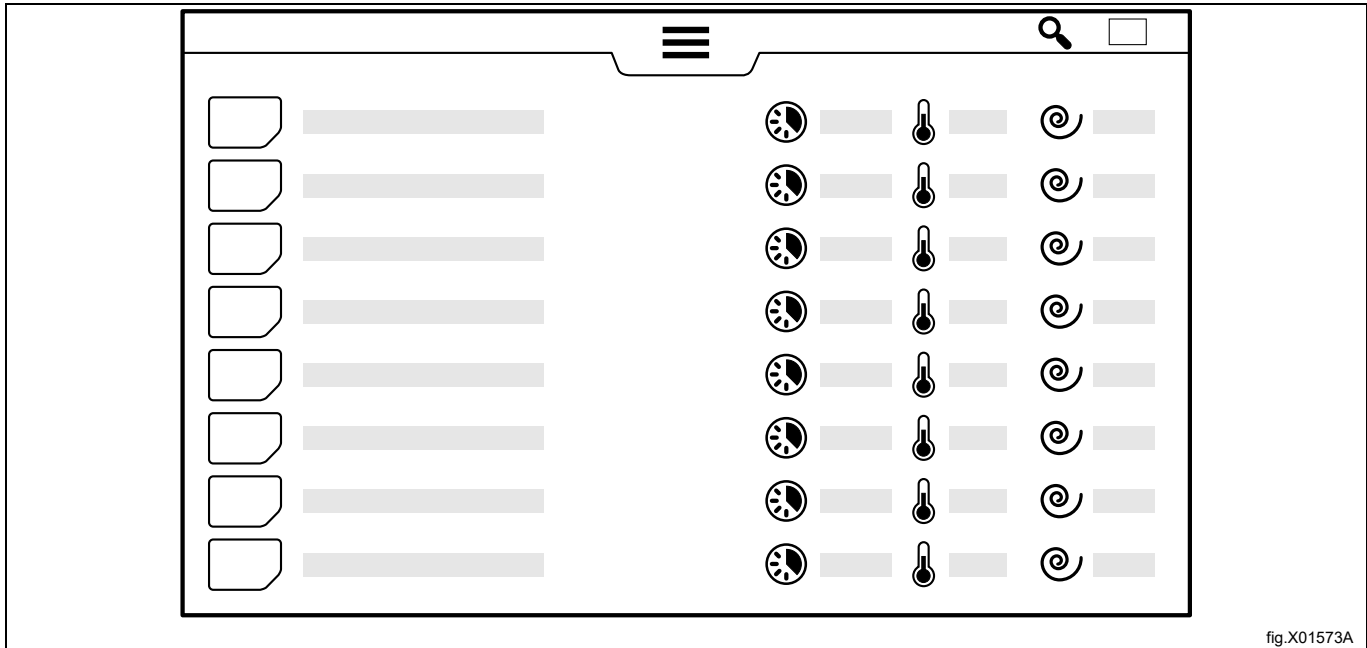

fig.X01573A

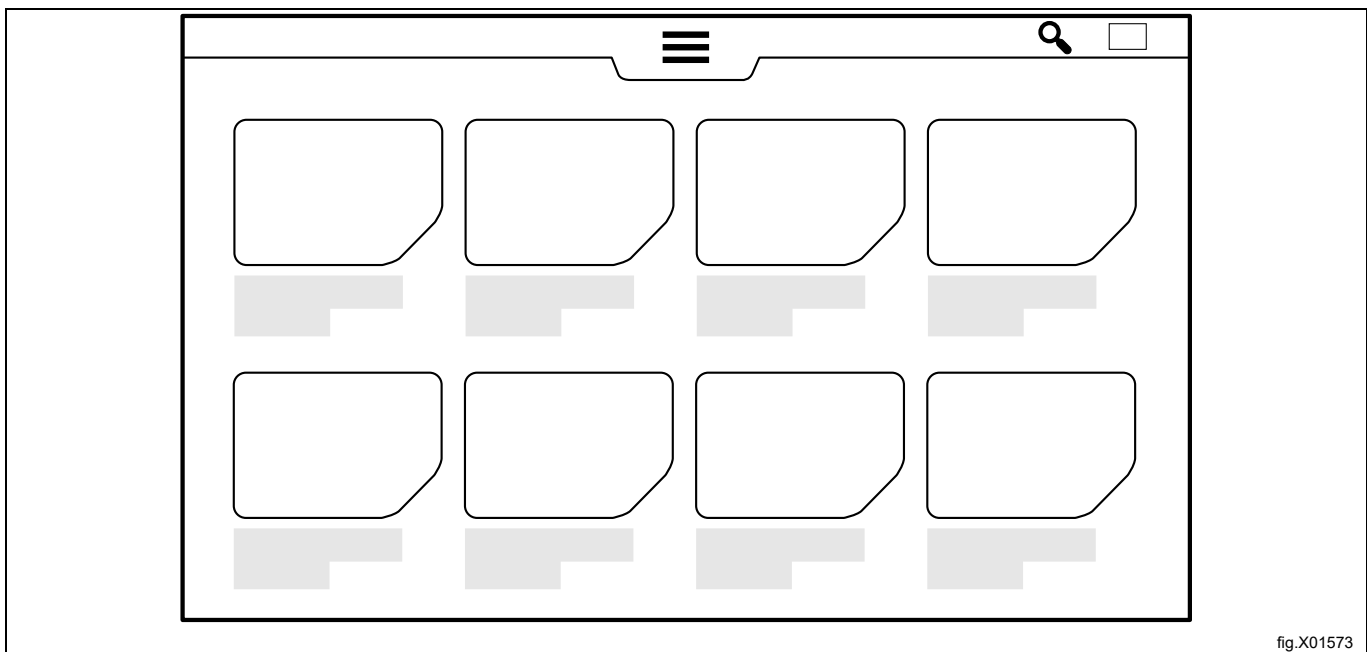

fig.X01573













Nella visualizzazione in forma di lista viene fornita una panoramica dei parametri principali del programma di lavaggio: la durata calcolata del programma, la più alta temperatura programmata e la velocità della centrifuga finale in forza G.

La durata del programma viene calcolata in base al pieno carico della macchina e al fatto che la pressione dell'acqua non sia inferiore a quella specificata nel manuale di installazione. Anche la temperatura dell'acqua in ingresso influenza la durata calcolata del programma nelle macchine con riscaldamento. Il valore della temperatura dell'acqua in ingresso usato nella formula può essere modificato dal menu Impostazioni.

Selezionando un programma, viene visualizzata una schermata di avvio. L'aspetto di questa schermata dipende dalle scelte effettuate nel wizard di installazione e nel menu Impostazioni.

Attivare il menu informazioni per ulteriori dettagli sul programma selezionato.

Le informazioni sui diversi parametri del programma vengono mostrate sullo schermo.

	Informazioni
	Temperatura effettiva
	La più alta temperatura programmata
	Presenza o meno di un modulo di raffreddamento nel programma
	Disinfezione termica (mantenimento temp.)
	Tempo al termine del modulo di programma in corso
	Durata del programma
	Indicazione dei livelli di acqua utilizzati nel programma Livello più basso = 0 Livello più alto = 6
	Indicazione dell'azione del cesto (tempo rotazione/tempo no rotazione) utilizzate nel programma No rotazione = 0 Rotazione normale = 1 Rotazione più leggera = 5
	Indicazione della velocità della centrifuga finale Velocità più alta = 10
	Pompe dosatrici utilizzate nel programma
	Calcolo dell'orario in cui il ciclo di lavaggio sarà terminato se viene iniziato al momento attuale. È possibile impostare un avvio ritardato. Toccare il campo data/ora e impostare l'orario di fine desiderato. Confermare premendo il pulsante di start. Il pulsante di start lampeggerà fino all'avvio del programma. Se lo sportello viene aperto prima dell'inizio del programma con la funzione avvio ritardato, l'avvio ritardato verrà cancellato. Per avviare il programma prima del suo inizio con la funzione avvio ritardato, toccare ancora una volta il pulsante di start.

Prima dell'avvio è possibile aggiungere informazioni sul carico di lavaggio da eseguire. Gli elementi del menu vengono selezionati nel menu Impostazioni. Seguire le istruzioni sullo schermo per ogni elemento del menu. Queste informazioni verranno mostrate alla fine del ciclo di lavaggio, verranno registrate nelle statistiche e incluse nei resoconti.

	ID operatore
	Numero lotto
	Nome cliente
	Giorno di consegna

Premere il tasto avvio per avviare il programma.

Quando il programma è in esecuzione, è possibile mettere in pausa, fermare e avanzare rapidamente secondo quanto previsto dalle impostazioni.

Macchine a monete

Inserire l'importo corretto in monete per avviare la macchina. In base alle impostazioni, potrebbe essere necessario premere il pulsante di start per avviare il programma.

4.4 Al termine del programma

Al termine o all'arresto di un programma di lavaggio è possibile visualizzare un resoconto sullo schermo.

	Cliccare sull'icona dei resoconti prima di aprire lo sportello per visualizzare sullo schermo un resoconto dettagliato dell'ultimo programma. Il fatto che l'icona compaia o meno dipende dal segmento selezionato. La funzione può essere disattivata dal menu Impostazioni.
---	--

Lasciare lo sportello aperto una volta finito. Ciò serve a impedire che rimanga umidità nella macchina e si sviluppino batteri e muffa.

5 Menu e funzioni

5.1 Menu principale

Inserire una password per accedere al menu principale.









Ci sono diverse password per diversi livelli di accesso.

Le password predefinite impostate di fabbrica sono:

- 0000: Manager: Dosaggio prodotti chimici (utilizzato per modificare le impostazioni della pompa)
- 1111: Manager: (Usato per modificare programmi, cambiare impostazioni, ecc.)

È possibile cambiare le password in impostazioni.

I seguenti menu vengono mostrati sullo schermo all'attivazione del menu principale:

	Programmi Mostra i programmi disponibili. Si veda la sezione "Avvio di un programma di lavaggio".
	Edita programmi Questo menu viene usato per copiare e duplicare i programmi di lavaggio.
	Grafici Questo menu mostra i grafici del processo.
	Statistiche Questo menu mostra le statistiche della macchina.
	Pompe Questo menu viene utilizzato per la gestione delle pompe dosatrici.
	Impostazioni Questo menu viene usato per diverse impostazioni della macchina.
	Assistenza Questo menu viene utilizzato per la localizzazione dei guasti.
	Trasferimento Questo menu viene utilizzato per trasferire programmi di lavaggio da/verso la macchina con collegamento USB.

A seconda delle impostazioni della macchina sono visibili diversi sottomenu.

Seguire sempre le istruzioni sullo schermo.

5.1.1 Edita programmi

In questo menu è possibile cambiare le impostazioni per ogni programma selezionato.



All'attivazione di questo menu vengono elencati tutti i programmi di lavaggio disponibili.







Per quanto riguarda i programmi di fabbrica, è comunque possibile cambiare la quantità di prodotti chimici.





È possibile copiare/duplicare un programma tenendo premuto. Nella copia è possibile cambiare tutti i parametri. È possibile copiare un modulo da un programma e incollarlo in un altro programma.

	<p>Modulo iniziale: Generale</p> <p>I parametri validi per l'intero programma di lavaggio vengono impostati nel modulo iniziale.</p> <ul style="list-style-type: none"> • Avvio pompe a <ul style="list-style-type: none"> – Impostare la temperatura necessaria per l'avvio delle pompe dosatrici se "avvio alla temperatura" è selezionato nel modulo lavaggio. • Disinfezione sicura <ul style="list-style-type: none"> – Impostare se è necessaria la verifica della temperatura e dell'ora. • Carico massimo <ul style="list-style-type: none"> – Impostare il peso del carico massimo consentito. • Carico minimo <ul style="list-style-type: none"> – Impostare il peso del carico minimo consentito. • Umidità residua* <ul style="list-style-type: none"> – Usare al momento del carico degli indumenti umidi nella macchina. Impostare l'umidità residua conosciuta del carico che si andrà a pesare. • Utilizzo peso calcolato* <ul style="list-style-type: none"> – Selezionare se la dose di prodotti chimici e i livelli dell'acqua sono da riferirsi al peso calcolato del carico asciutto invece che al carico misurato. (Utilizzato principalmente per i mop). • Riduzione acqua <ul style="list-style-type: none"> – Selezionare se i livelli dell'acqua devono essere regolati in base al peso del carico. <p>* Consiglio: I programmi di lavaggio dedicati ai mop per la pulizia del pavimento dovrebbero cominciare con uno o più pre-risciacqui seguiti dalla centrifuga prima del modulo pesatura. Eseguire il programma con mop puliti e asciutti con peso conosciuto e annullare il programma dopo la centrifuga. Misurare il peso dei mop umidi e calcolare l'umidità residua. Selezionare "Utilizzo peso calcolato".</p>
--	--

Parametri dei moduli lavaggio principale, prelavaggio, risciacquo, pre-risciacquo e ammollo:

	<p>Impostazioni temperatura</p> <ul style="list-style-type: none"> • Riempimento con preriscaldamento <ul style="list-style-type: none"> – Impostare "Riempimento temp. max." se è necessario che l'acqua si scaldi al massimo durante la fase di riempimento. Si può utilizzare per diminuire la durata totale del programma. • Riempimento temp. max. <ul style="list-style-type: none"> – Impostare la temperatura massima dell'acqua durante la fase di riempimento. È possibile regolare la temperatura aprendo e chiudendo le valvole dell'acqua caldo/freddo e/o tramite l'accensione/spegnimento del riscaldamento. • Temperatura di lavaggio <ul style="list-style-type: none"> – Impostare la temperatura di lavaggio tra i 10 e i 95°C. • Mantenimento temp. <ul style="list-style-type: none"> – Impostare se la temperatura di lavaggio impostata deve essere mantenuta per tutta la durata del lavaggio. Si usa principalmente per la disinfezione termica. <p>Consiglio: In un lavaggio principale a seguito di un prelavaggio, il "Riempimento temp. max." può essere normalmente impostato con lo stesso valore della "temperatura di lavaggio".</p>
	<p>Impostazioni tempo</p> <p>Il tempo è suddiviso in ore/minuti/secondi.</p> <ul style="list-style-type: none"> • Riempimento <ul style="list-style-type: none"> – Impostare il tempo di assorbimento/bagno/ammollo. Il conto alla rovescia comincia al raggiungimento del livello impostato. Durante questa fase il tessuto assorbe l'acqua e le valvole dell'acqua si aprono per riempire fino al livello impostato. • Lavaggio <ul style="list-style-type: none"> – Impostare il tempo del lavaggio. Il conto alla rovescia comincia al raggiungimento del livello impostato e delle condizioni di temperatura. • Avvio timer lavaggio alle <ul style="list-style-type: none"> – Selezionare da un elenco a cascata se il conto alla rovescia per il tempo del lavaggio deve cominciare al raggiungimento del livello impostato o al raggiungimento della temperatura di lavaggio impostata. <p>Consiglio: In un lavaggio principale a seguito di un prelavaggio, è possibile diminuire la durata della fase di riempimento, dal momento che il tessuto ha già assorbito l'acqua durante il prelavaggio.</p>

	<p>Impostazioni livello acqua</p> <ul style="list-style-type: none"> • Livello <ul style="list-style-type: none"> – Selezionare livello dell'acqua dall'elenco a cascata. Il rapporto tra il diametro del cesto e il livello in mm non è lineare. Per questo motivo esiste un elenco di livelli collaudati per dare gli stessi risultati a prescindere dalle dimensioni del cesto. • Riempimento smart <ul style="list-style-type: none"> – Selezionare il riempimento smart per ottenere il livello dell'acqua più preciso possibile. <p>Nota! Se riempimento smart è selezionato, la rotazione del cesto si interromperà alla fine del riempimento.</p> <p>Per le impostazioni del livello dell'acqua, fare riferimento alla sezione "Livello acqua".</p>				
	<p>Impostazioni azione e velocità</p> <p>Selezionare l'azione rotazione del cesto durante le diverse fasi tramite l'elenco a cascata con rotazioni predefinite e testate e i tempi di pausa.</p> <p>Selezionare la velocità del cesto durante le diverse fasi. Il valore è compreso tra 0–1,00 G.</p> <p>Per le impostazioni di azione e velocità, fare riferimento alla sezione "Azione riempimento cesto".</p>				
	<p>Dosaggio dei prodotti chimici</p> <p>Per ognuno dei prodotti chimici è possibile impostare quanto segue:</p> <ul style="list-style-type: none"> • Alla temperatura <ul style="list-style-type: none"> – Scegliere se il dosaggio dei prodotti chimici selezionati deve cominciare prima o dopo il raggiungimento della temperatura di dosaggio impostata nel modulo iniziale. • Carico <ul style="list-style-type: none"> – Scegliere la quantità di prodotto/prodotti chimici da dosare durante la fase/modulo. La quantità viene calcolata in ml/kg di carico. La stessa quantità di dosaggio per kg può essere erogata con tempi diversi in base a quanto carico è presente nella macchina. Non dipende dalla capacità della macchina. <p>In ogni caso, la quantità di prodotti chimici non sarà mai minore della percentuale del "Dosaggio prodotto chimico min." nelle impostazioni, anche se la quantità di carico è molto ridotta.</p> <p>Esempio: Dosaggio prodotto chimico min.: 30%, peso del carico: 20% della capacità della macchina. Il dosaggio verrà regolato sul 30% della capacità della macchina.</p> <p>Se il programma non ha un modulo pesatura il dosaggio verrà regolato in base al carico massimo della macchina.</p> 				
	<p>Scarico detergente dallo scomparto del detersivo</p> <p>Selezionare quali scomparti del detergente andranno scaricati nel modulo. Il cassetto anteriore contiene sei scomparti, ma 1a e 1b vengono scaricati in parallelo, così come 2a e 2b. Il cassetto superiore ha 4 scomparti.</p> <p>Nei programmi di fabbrica gli scomparti vengono utilizzati come segue:</p> <ul style="list-style-type: none"> • 1, 1b, 1a = Prelavaggio • 2, 2b, 2a = Lavaggio principale • 3 = Ultimo risciacquo • 4 = Lavaggio principale (prelavaggio/primo risciacquo/ultimo risciacquo) <table border="1" data-bbox="343 1265 438 1377"> <tr> <td>3</td> <td>4</td> </tr> <tr> <td>1</td> <td>2</td> </tr> </table> <p>Consiglio: In caso di utilizzo di candeggina liquida che diventa aggressiva alle alte temperature, si raccomanda di risciacquare lo scomparto 4 in una fase del programma con temperatura di lavaggio più bassa, ovvero durante il primo risciacquo.</p>	3	4	1	2
3	4				
1	2				
	<p>Modulo raffreddamento</p> <p>Un raffreddamento controllato è necessario per evitare la formazione di grinze nel lavaggio di materiali sintetici a una temperatura superiore a quella di transizione vetrosa (Tg).</p> <p>Il raffreddamento può anche essere usato per evitare di scaricare troppa acqua calda.</p> <p>Temperatura finale: Impostare la temperatura che si desidera che l'acqua raggiunga.</p> <p>Diminuzione temp. max.: Impostare la velocità di diminuzione della temperatura.</p>  <p>Azione e velocità durante il raffreddamento.</p> 				

	<p>Modulo scarico Azione e velocità durante lo scarico.</p> 
	<p>Modulo centrifuga</p> <ul style="list-style-type: none"> • Velocità <ul style="list-style-type: none"> – Selezionare la velocità di centrifuga dall'elenco a cascata con forze G testate e predefinite. La stessa velocità di rotazione applicata a cesti con diametri differenti produrrà una diversa rimozione dell'acqua. Per questo motivo la velocità viene indicata in forza G invece che in giri al minuto (rpm). • Tempo <ul style="list-style-type: none"> – Impostare il tempo complessivo di centrifuga.   <p>Per le impostazioni della centrifuga, fare riferimento alla sezione "Centrifuga cesto".</p>

Livello acqua

Livello dell'acqua in mm	
0. Basso (risciacquo)	97
1. Basso Medio (MW)	100
2. Medio (risciacquo)	157
3. Medio Alto (MW)	158
4. Alto (risciacquo)	173
5. Extra Alto (MW)	174
6. Molto alto	203
Livello vuoto/sfasamento*	35
Calore limite livello minimo complessivo *	38

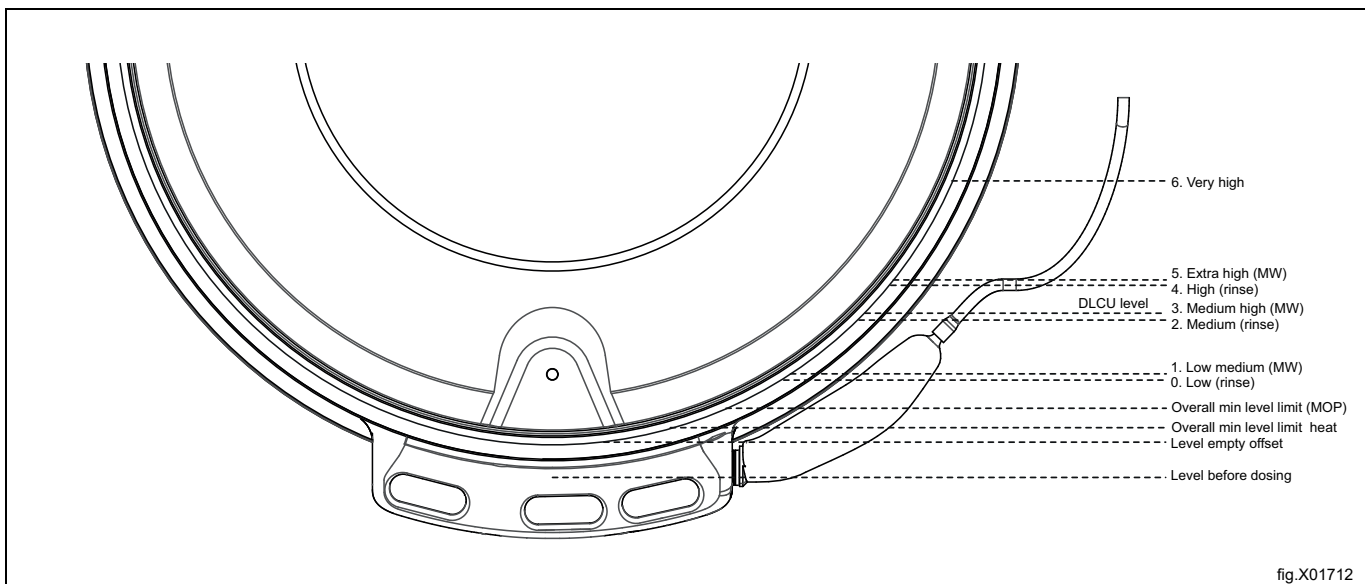

Azione riempimento cesto

Elenco a cascata	Azione	Rotazione in sec.	Nessuna rotazione in sec.
Nessuno	Nessuno	0	0
Normale	Rotazione 15 s/ancora 4 s. Accelerazione veloce.	15	4
Leggero	Rotazione 8 s/ancora 7 s. Accelerazione lenta.	8	7
Delicato	Rotazione 6 s/ancora 18 s. Acc. molto lenta	6	18
Lana delicata	Rotazione 6 s/ ancora 50 s. Acc. lenta	6	50
Cura delicati	Rotazione 6 s/ ancora 30 s. Acc. lenta	6	30

Centrifuga cesto

Elenco a cascata	
Min (45)	352
90	498
175	694
230	796
265	854
300	909
350	982
400	1050
420	1075
450	1113
G	Giri/minuto

Duplicare e modificare un programma

Attivare il programma che si desidera duplicare tenendo premuto. Sullo schermo comparirà un menu extra con opzioni.

Premere il simbolo della duplicazione per duplicare il programma.

La copia verrà aggiunta dopo il programma originale nell'elenco di selezione dei programmi con lo stesso nome, ma con un "*" alla fine.

A questo punto è possibile modificare e rinominare la copia.

Copiare i parametri di un programma

Aprire il programma dal quale si desidera copiare i parametri. Nell'elenco dei parametri, tenere premuto per attivare il menu extra e premere il simbolo copia per copiare il parametro del programma. Una volta fatto, uscire.

Aprire il programma nel quale si desidera incollare la copia del parametro. Nell'elenco dei parametri, tenere premuto per attivare il menu extra e premere il simbolo incolla per incollare il parametro del programma. Il parametro del programma verrà automaticamente aggiunto nella posizione corretta nella configurazione del programma.

Rinominare un programma

Attivare il programma che si desidera rinominare tenendo premuto. Sullo schermo comparirà un menu extra con opzioni.

Premere il simbolo con le lettere. A questo punto è possibile inserire un nuovo nome per il programma.

Premere il simbolo invio per salvare il nuovo nome.

Nota!







Non è possibile rinominare i programmi di fabbrica.

5.1.2 Statistiche

Questa funzione viene utilizzata per controllare le statistiche della macchina. Per esempio: ore totali di esecuzione del programma, utilizzo prodotti chimici, assenze di alimentazione, ecc.





5.1.3 Pompe







In questo menu è possibile gestire le pompe di dosaggio/il sistema di dosaggio come le pompe Dosave e Jetsaveil o le altre pompe collegate alla macchina.





	<p>Pompe Selezionare il tipo di pompa collegata</p> <ul style="list-style-type: none"> • Selezionare "Peristaltico" per Dosave o per qualsiasi altro sistema di dosaggio o pompe collegato alle uscite digitali (relè). • Selezionare "Venturi" per Jetsave. <ul style="list-style-type: none"> – Impostare il tempo di risciacquo desiderato. – Impostare il tempo di risciacquo pulizia desiderato. • Selezionare "collettore" per Dosave o per qualsiasi altro sistema di dosaggio o pompe collegato alle uscite digitali (relè) in combinazione con il collettore di scarico. <ul style="list-style-type: none"> – Impostare il tempo di risciacquo desiderato. <p>Consiglio: È possibile calcolare il tempo di risciacquo se si conosce la lunghezza dei tubi, il diametro e la portata. Esempio:</p> <ul style="list-style-type: none"> • Portata: 2,2 l/min. • Dimetro tubo: 10 mm • Lunghezza tubo: 4,5 m • Tempo di risciacquo calcolato: 10 secondi <p>Nota! Verificare che il tempo di risciacquo sia sufficiente scollegando il tubo dalla macchina e assicurandosi che alla fine del risciacquo fuoriesca solo acqua. Se alla fine del risciacquo fuoriescono ancora prodotti chimici, aumentare il tempo di risciacquo.</p>
	<p>Prodotti chimici In questo menu è possibile cambiare la distribuzione dei prodotti chimici alle pompe. Toccare il tipo di prodotto chimico (detergente/ammorbidente/candeggina, ecc.). Verrà visualizzato un elenco a cascata con tutti i tipi di prodotti chimici. Selezionare il tipo di prodotto che si desidera collegare alla pompa. È inoltre possibile aggiungere il nome commerciale e un'immagine di ogni prodotto chimico. Il nome e l'immagine saranno quindi visibili tra i prodotti chimici nel menu "Edita programmi" e nella schermata di avvio del programma se questa opzione è stata selezionata nel menu Impostazioni.</p> <p>Nota! È possibile caricare le immagini dei prodotti chimici di marca nel menu "Trasferimento".</p>
	<p>Costo In questo menu è possibile impostare il prezzo dei prodotti chimici per i calcoli di costo e resoconti.</p>
	<p>Adescamento È necessario assicurarsi che i tubi vengano riempiti con i prodotti chimici prima della calibrazione. Seguire le istruzioni sullo schermo.</p>
	<p>Calibrazione Seguire le istruzioni sullo schermo. Inoltre, è possibile inserire la portata tenendo premuto il valore.</p>
	<p>Sostituzione tubo Qui è indicata la data dell'ultima sostituzione dei tubi.</p> <p>Nota! Questo elemento di menu non è attivato in tutte le versioni del software.</p>

5.1.4 Impostazioni

In questo menu è possibile modificare alcune impostazioni della macchina. La tabella mostra alcune delle impostazioni che possono essere modificate/inserite.

	<p>Lingua</p> <ul style="list-style-type: none"> Lingua predefinita <ul style="list-style-type: none"> Scegliere dall'elenco a cascata la lingua da usare come lingua predefinita nella macchina. Timeout a predefinito <ul style="list-style-type: none"> Impostare il tempo trascorso il quale la macchina torna alla lingua predefinita da una qualsiasi lingua selezionata durante l'operazione.
	<p>Data</p> <p>Utilizzare per modificare la visualizzazione della data.</p>
	<p>Ora</p> <p>Utilizzare per modificare la visualizzazione dell'ora.</p>
	<p>Timeout attesa/display</p> <p>La luminosità del display diminuirà oppure verrà visualizzata una "schermata di benvenuto" una volta trascorso il tempo di inattività impostato.</p> <p>Scegliere se deve essere visualizzata la "schermata di benvenuto".</p> <p>Nota! È possibile caricare la propria schermata di benvenuto nel menu "Trasferimento".</p>
	<p>Programmi</p> <ul style="list-style-type: none"> Disposizione <ul style="list-style-type: none"> Rendere i programmi attivi o inattivi trascinandoli e rilasciandoli nelle diverse colonne Attivo e Inattivo. Solo i programmi elencati nella colonna Attivo verranno mostrati nella schermata di selezione dei programmi. Modalità visualizzazione <ul style="list-style-type: none"> Scegliere la modalità di visualizzazione dei programmi nella schermata di selezione, se come elenco o come griglia. Scegliere quali dei seguenti campi devono essere visibili oppure no nella schermata all'avvio di un programma. <ul style="list-style-type: none"> Info ID operatore ID batch ID cliente Data di consegna Consumo fine-lavaggio <ul style="list-style-type: none"> Scegliere se i dati sul consumo delle utenze devono essere mostrati al termine di un ciclo di lavaggio. Timeout schermata progr. <ul style="list-style-type: none"> Se l'utente ha selezionato un programma, ma non lo ha ancora avviato, l'interfaccia utente tornerà alla schermata di selezione programmi allo scadere del tempo impostato in questo menu. Tempo pausa max <ul style="list-style-type: none"> Scegliere se il tempo di pausa di un programma deve essere limitato e, in quel caso, impostare il tempo di pausa massimo. Regione/Paese e Settore di attività <ul style="list-style-type: none"> Selezionare il paese e uno o più settori di attività in cui la macchina sarà utilizzata. Queste scelte daranno vita a un elenco di programmi attivi composto da programmi di fabbrica appropriati. <p>Nota! Selezionando un segmento self-service, alcuni dei parametri relativi all'aspetto dell'interfaccia utente saranno modificati.</p> <ul style="list-style-type: none"> Pausa, Interrompi e Salta / Pulsanti di avanzamento rapido <ul style="list-style-type: none"> Scegliere per ogni pulsante se deve essere visibile nel corso dell'intero programma (sempre on), solo durante il tempo di ripensamento o se non deve essere mai visibile nel corso del programma (sempre off). Tempo di ripensamento <ul style="list-style-type: none"> Questo tempo viene contato in maniera regressiva a partire dall'avvio del programma. Prima che questo tempo scada è possibile tornare alla schermata di selezione dei programmi senza perdere il denaro pagato (valido per macchine a monete).

	<ul style="list-style-type: none"> • Programmi Scegliere se i pulsanti per la scelta dei prodotti chimici devono essere visibili o meno nella schermata di avvio. Possono essere presenti fino a tre pulsanti per la scelta dei prodotti chimici. Uno per il detergente, uno per la candeggina e uno per l'ammorbidente. Per ogni pulsante è possibile selezionare le seguenti posizioni: <ul style="list-style-type: none"> – Off – Mostra tutti – Mostra tutti + nessuno Off significa che nella schermata di avvio non sarà visualizzato alcun pulsante per la scelta dei prodotti chimici. Mostra tutti che nella schermata di avvio sarà visualizzato un pulsante per quella tipologia di prodotti chimici. Se Mostra tutti è selezionato per detergente, candeggina e ammorbidente, un elenco contenente tutti i prodotti chimici di quel tipo utilizzati nel programma di lavaggio sarà visualizzato quando viene premuto il pulsante corrispondente sulla schermata di avvio. Mostra tutti + nessuno significa che sarà possibile selezionare anche No detergente, No candeggina e No ammorbidente. • Pulsante di arresto visibile sullo screen saver <ul style="list-style-type: none"> – Scegliere se il tasto di arresto deve essere visibile sullo screen saver. • Protezione sovraccarico IWS <ul style="list-style-type: none"> – Scegliere se la protezione sovraccarico deve essere attiva o meno. • Protezione sottocarico IWS <ul style="list-style-type: none"> – Scegliere se la protezione sottocarico deve essere attiva o meno. • Mostra valore peso <ul style="list-style-type: none"> – Attivare questa funzione per visualizzare il peso all'avvio, all'arresto e durante il funzionamento di un programma. • Timeout per segnalatore acustico <ul style="list-style-type: none"> – Impostare per quanto tempo il segnalatore acustico deve essere attivo in pausa e al termine del programma. • Mostra ora <ul style="list-style-type: none"> – Scegliere se la durata stimata del programma e il tempo restante devono essere visualizzati. La durata calcolata del programma viene visualizzata prima dell'inizio del programma, il conto alla rovescia del tempo restante viene aggiornato durante l'esecuzione del programma. • Avvio ripetuto <ul style="list-style-type: none"> – Questa funzione viene utilizzata solo per i test.
	<p>Acqua in ingresso</p> <p>Temperatura stimata: Questo valore viene utilizzato nel calcolo della durata del programma nelle macchine con riscaldamento. Nel caso in cui la temperatura in ingresso sia molto più bassa o molto più alta, la regolazione di questo valore consentirà un calcolo più preciso della durata del programma.</p> <p>Tasso di caricamento cesto lavatrice: Questo valore viene utilizzato nel calcolo della durata del programma. Nel caso in cui la pressione dell'acqua sia bassa, potrebbe essere necessaria una regolazione di questo valore per avere un calcolo più preciso del tempo di riempimento acqua.</p> <p>Limite temp. carico rapido: Nel caso in cui la temperatura della fase di riempimento sia inferiore a questo valore e superiore a 0 °C/32 °F le valvole dell'acqua fredda e dell'acqua calda si apriranno contemporaneamente.</p> <p>Impostazioni di livello avanzate: Toccare il valore preimpostato e impostare un nuovo valore digitando una cifra. NOTA: I nuovi valori non saranno clonati con il trasferimento delle impostazioni.</p>
	<p>Clienti</p> <p>Qui è possibile creare una personale lista dei clienti.</p>
	<p>Programmazione prezzo</p> <p>In questo menu vengono impostati tutti i parametri relativi alla programmazione del prezzo.</p> <ul style="list-style-type: none"> • Valore moneta (il valore di un impulso di moneta). • Prezzo per ogni programma. • Prezzo per le opzioni. • Avvio programma libero (consente di avviare i programmi senza pagare). • Avvio programma una tantum (il programma può essere utilizzato una volta senza pagare).
	<p>Bilanciam. potenza</p> <p>La macchina ha un sistema sofisticato che assicura la migliore rimozione dell'acqua possibile anche se il carico nel cesto è irregolare e non bilanciato. Il sistema regola continuamente la velocità di rotazione del cesto durante tutto il tempo della centrifuga al fine di evitare squilibri e vibrazioni, pur mantenendo un livello alto di rimozione dell'acqua e di Forza g. Lo stesso sistema può essere usato per diminuire la vibrazione già bassa in caso di necessità.</p>
	<p>Calcolo costi</p> <p>Selezionare la tensione di alimentazione della posizione (necessario per ottenere il giusto calcolo dell'energia). Inserire i prezzi di energia e acqua della posizione per ottenere un calcolo dei costi corretto.</p> <p>Se necessario, nel caso in cui la pressione dell'acqua sia più bassa di quanto dichiarato nel manuale di installazione, regolare il flusso delle valvole per ottenere un calcolo più accurato del consumo di acqua.</p>
	<p>Vaschetta del detergente</p> <p>Potrebbe essere necessario regolare la durata del risciacquo a causa delle condizioni locali (pressione dell'acqua, tipo di detergente utilizzato, ecc.). La sequenza di risciacquo in uno scomparto con sifone necessita di un tempo di risciacquo abbastanza lungo per cominciare lo svuotamento, dopodiché di una pausa abbastanza lunga per svuotare completamente lo scomparto. Si raccomanda di ripetere il risciacquo per assicurarsi che nessun residuo di prodotti chimici resti nello scomparto.</p>

	<p>Calibrazione del peso Se il peso visualizzato differisce da quello effettivo, può essere necessaria una calibrazione a zero. Seguire le istruzioni sullo schermo.</p>
	<p>Happy hour Consente di impostare degli sconti (in % o in forma di ammontare fisso) per i giorni della settimana e le ore del giorno.</p>
	<p>Individuazione errore È possibile modificare le condizioni e impostare nuovi valori per i seguenti codici di errore:</p> <ul style="list-style-type: none"> • 11:1 Water filling • 11:3 Scarico • 11:5 Riscaldamento <p>Per quanto riguarda l'errore 11:1 Water filling, il parametro che può essere modificato è:</p> <ul style="list-style-type: none"> • Tempo di caricamento massimo (predefinito = 600 secondi; intervallo di regolazione = 300-3600 secondi) <p>Per quanto riguarda l'errore 11:3 Scarico, il parametro che può essere modificato è:</p> <ul style="list-style-type: none"> • Tempo di scarico massimo (predefinito = 180 secondi; intervallo di regolazione = 60-600 secondi) <p>Per quanto riguarda l'errore 11:5 Riscaldamento, i 2 parametri che possono essere modificati sono:</p> <ul style="list-style-type: none"> • Incremento temperatura minima acqua (predefinita = 3,3 °C/5,9 °F) • Tempo di riscaldamento massimo (predefinito = 600 secondi) <p>Tali modifiche possono essere richieste per esempio nel caso in cui venga visualizzato un codice di errore quando la macchina si trova in "condizioni normali" e un parametro dovrebbe essere più alto o più basso per rispettare tali condizioni.</p>
	<p>Riutilizzo Nel menu Riutilizzo è possibile attivare le funzioni Scarico e Scarico bloccato. (È necessario installare sulla macchina un'apposita valvola di scarico, che può essere ordinata in forma di kit). L'attivazione di un'uscita di scarico A, B, C o D si ripercuote anche sulle uscite Valvola di scarico e Valvola di bloccaggio scarico. Selezionare se la Valvola di scarico deve essere attivata o disattivata con Scarico A, B, C o D attivato. Selezionare se la Valvola di bloccaggio scarico deve essere attivata o disattivata Scarico A, B, C o D attivato.</p>
	<p>Tipologia di riscaldamento Selezionare se il menu "Relè riscald. attivo" deve essere attivo o inattivo – Selezionare se l'uscita del riscaldamento deve essere attivata quando la temperatura corrente dell'acqua è inferiore alla temperatura impostata. (Spegnere per passare a Non riscaldato).</p>

Sistemi di pagamento e di prenotazione

Esistono diversi modi per comunicare con i sistemi di pagamento e di prenotazione.

Alcuni sistemi di pagamento/prenotazione utilizzano protocolli di comunicazione seriale, altri sistemi utilizzano output/input digitali.

Per i sistemi che utilizzano segnali digitali, si applica quanto segue:

- Un sistema di pagamento (selettore di monete o lettore di carte) montato all'interno di una lavacentrifuga deve essere collegato all'ingresso delle monete come descritto nelle istruzioni del sistema di pagamento.
- Un sistema di pagamento esterno deve essere collegato all'unità I/O posta nel quadro elettrico posteriore (vedere il manuale di installazione). Il sistema esterno può essere collegato all'ingresso delle monete oppure all'ingresso di abilitazione dell'avvio.

Qualora il sistema di pagamento sia collegato all'ingresso delle monete, impostare il valore di ogni impulso delle monete e il prezzo per l'avvio per ogni programma nel sottomenu "Programmazione prezzo".

Se il sistema di pagamento o di prenotazione è collegato all'ingresso di abilitazione dell'avvio esterno, non deve essere impostato alcun valore delle monete né alcun prezzo.

Scegliere se l'"abilitazione all'avvio esterno" (funzione di blocco dell'avvio) debba essere usata per Prenotazione o Pagamento.

È possibile impostare prezzi supplementari per i prodotti chimici nel menu Pompe.

5.1.5 Servizio

Questo menu viene utilizzato principalmente per la localizzazione dei guasti e collaudi funzionali.









- È possibile attivare/disattivare le uscite e verificare lo stato degli ingressi.
- Il motore del cesto può essere comandato per funzionare a velocità e direzione desiderate.
- È possibile eseguire alcuni test solo se vengono soddisfatte determinate condizioni.
 - Per poter accendere il riscaldamento ci deve essere abbastanza acqua nel cesto da coprire le resistenze.
 - Per accendere il motore, lo sportello dev'essere chiusa.
 - È possibile attivare altre uscite se la porta non è chiusa, come per esempio le valvole dell'acqua, ma i carichi non riceveranno alimentazione se la porta non è chiusa. Utilizzare lo schema elettrico per ulteriori informazioni.
- Ci sono due log errori/contaerrori:
 - Log errori: Mostra gli ultimi 20 errori che si sono verificati.
 - Contaerrori: Mostra quante volte si è verificato ogni errore.

- Reimpostare gettoni pagati

Questo comando cancella i gettoni pagati e non utilizzati visualizzati nell'angolo in alto a sinistra del display.

5.1.6 Trasferimento

Questo menu viene utilizzato per trasferire/copiare programmi e impostazioni da/verso la macchina utilizzando un memoria USB. Seguire le istruzioni sullo schermo.

	<p>Scaricare resoconti statistici per il periodo selezionato.</p>
	<p>Trasferire programmi di lavaggio a/da una memoria USB tramite trascinamento e rilascio.</p>
	<p>Caricare immagini dei programmi di lavaggio da una memoria USB. Le immagini devono essere in formato png e di 165x116 pixel. Selezionare le immagini che si desidera caricare.</p>
 	<p>Scaricare o caricare (clonare) impostazioni/parametri su/da una memoria USB. L'illustrazione può corrispondere a uno degli esempi.</p>
	<p>Caricare icone dei prodotti chimici da una memoria USB. Le immagini devono essere in formato png e di 130x116 pixel. Selezionare le immagini che si desidera caricare.</p>
 	<p>Caricare un'immagine da visualizzare come schermata di benvenuto da una memoria USB. L'immagine deve essere in formato png e di 800x480 pixel. Selezionare l'immagine che si desidera caricare. L'illustrazione può corrispondere a uno degli esempi.</p>

6 Manutenzione

6.1 Generalità

Spetta al proprietario della macchina/responsabile della lavanderia accertarsi che la manutenzione sia eseguita periodicamente.

Nota!

La mancata manutenzione può compromettere le prestazioni della macchina e causare il danneggiamento dei componenti.

6.2 Periodo di manutenzione

Se il display visualizza il messaggio **MANUTENZIONE** — contattare il proprietario della macchina o il gestore della lavanderia per eseguire la manutenzione (se disponibile sarà visualizzato un numero telefonico e/o una targhetta).

Nel frattempo è possibile utilizzare la macchina. Il messaggio, comunque, continuerà ad essere visualizzato finché non si esegue la manutenzione.

Il messaggio scomparirà dopo circa 30 secondi. È anche possibile chiudere la finestra manualmente.

6.3 Ogni giorno

Controllare che lo sportello sia bloccato durante lo svolgimento di un programma. Accertare che lo sportello non possa essere aperto prima del completamento del programma.

Se lo sportello può essere aperto prima del termine del programma, la macchina va messa fuori uso finché non viene riparata.

Controllare che lo sportello non perda.

Pulire lo sportello, il vetro dello sportello, la guarnizione dello sportello e le altre parti esterne.

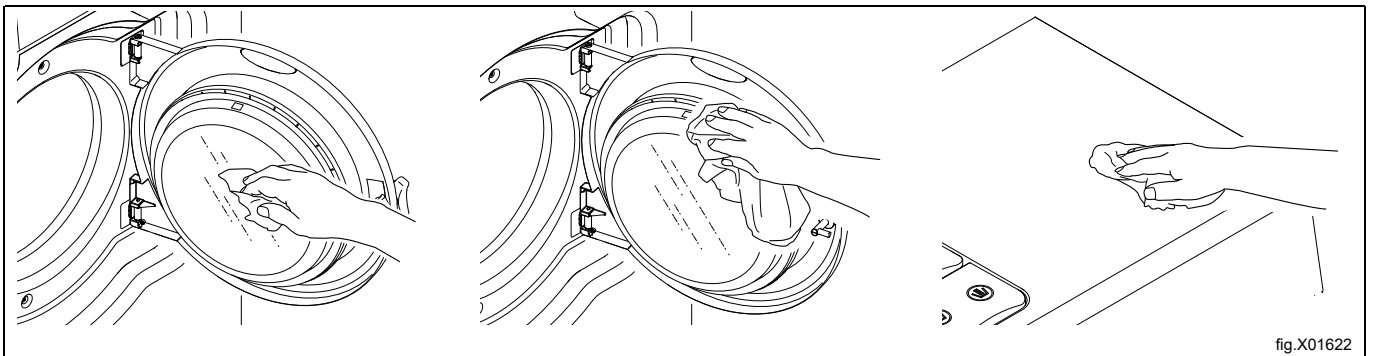

6.4 Vaschetta del detersivo

Pulire regolarmente la vaschetta del detersivo per evitare che rimanga ostruita da residui di detersivo. Pulire con acqua calda e uno spazzolino.

Estrarre delicatamente i sifoni (A) e accertarsi di pulire anche l'area circostante. Una volta terminato, inserire nuovamente i sifoni in sede, quindi riempire entrambi gli scomparti (A) con abbondante acqua ed effettuare lo scarico.

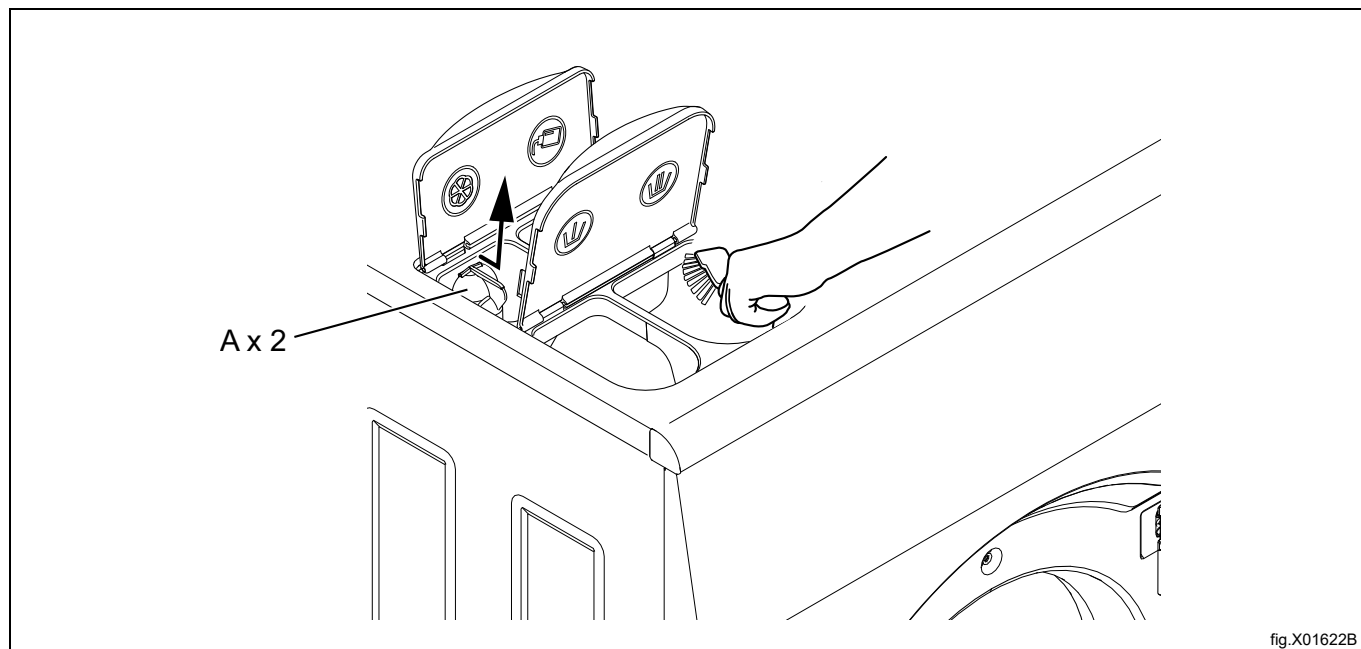

6.4.1 Decalcificazione

Quando è necessaria la decalcificazione:

Usare il programma speciale di pulizia della macchina. Se il programma non è disponibile, utilizzare il menu impostazioni per aggiungere il programma alla schermata di selezione programmi.

Per la "decalcificazione" è possibile anche usare un programma ad alta temperatura, 95°C. Aggiungere un decalcificante, come ad esempio acido citrico.

6.5 Scarico

Controllare regolarmente l'allacciamento di scarico, i giunti nel tubo di scarico ecc. e togliere eventuali residui tessili e polvere. Pulire ad esempio con una piccola spazzola. Nel riassettaggio, assicurarsi che i collegamenti siano ben serrati.

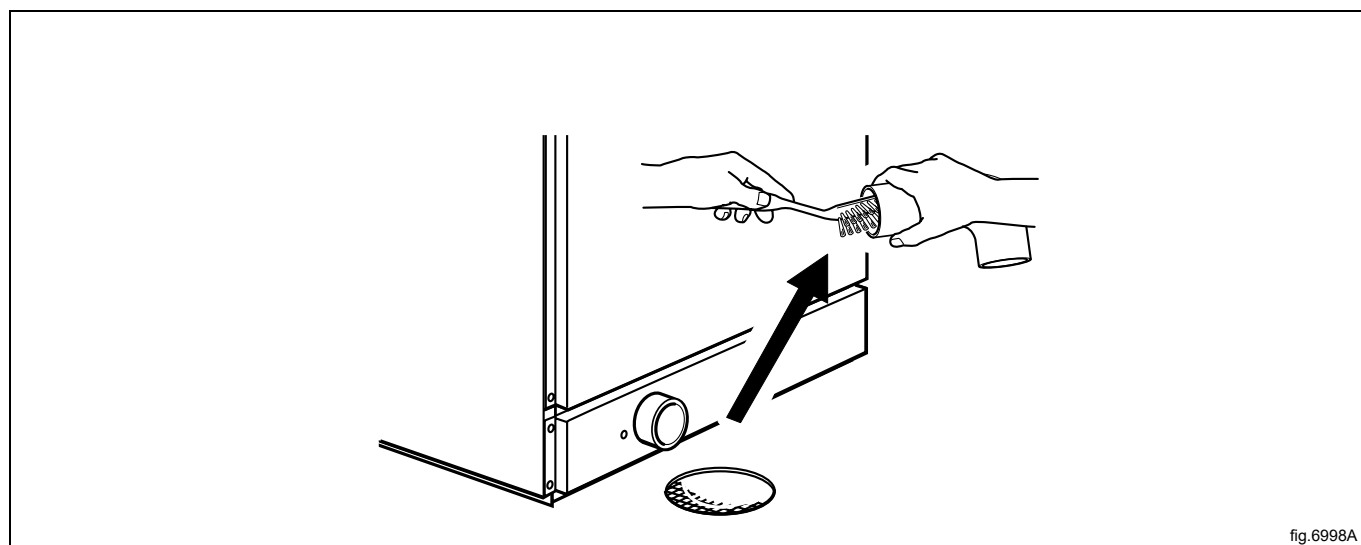

Nota!

Contattare il personale di assistenza qualificato per eseguire una volta all'anno la manutenzione dello scarico interno e dei tubi flessibili.

6.6 Ingresso di acqua

Controllare regolarmente il filtro nell'ingresso dell'acqua. Pulire se necessario.

Smontare il tubo di ingresso dell'acqua ed estrarre il filtro (A).

Nel riassettaggio, assicurarsi che il filtro sia in posizione e che i collegamenti siano ben serrati.

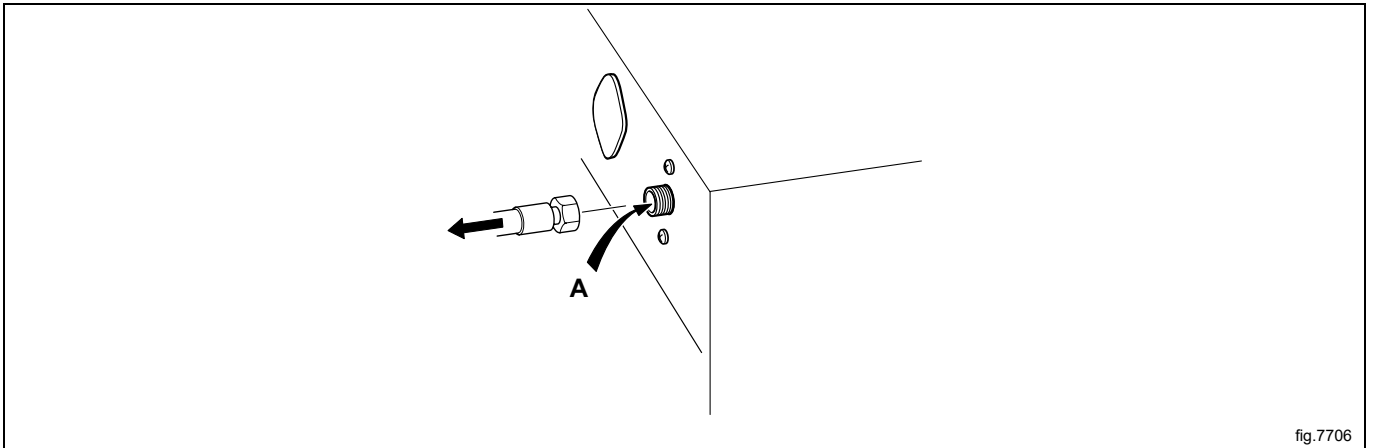

fig.7706

6.7 Pulizia delle parti adibite alla detersione

(solo macchine per fiocchi lavapavimenti).

A intervalli regolari, controllare le parti adibite alla detersione e pulire se necessario.

In base alle dimensioni della macchina, gli elementi riscaldanti del tamburo interno sono dotati di uno o due coperchi centrali. Il coperchio anteriore è localizzato direttamente sopra lo scarico, mentre l'altro si trova davanti al sostegno dell'elemento. Per rimuovere il coperchio interno, sono necessari due piccoli cacciaviti.

Utilizzare un cacciavite per premere verso il basso la piastra di sostegno nel foro circolare sul coperchio interno.

Posizionare l'altro cacciavite all'interno del foro ovale sul coperchio interno e attraverso il foro circolare della piastra di sostegno.

Spingere la piastra di sostegno verso il cacciavite che preme verso il basso sulla piastra.

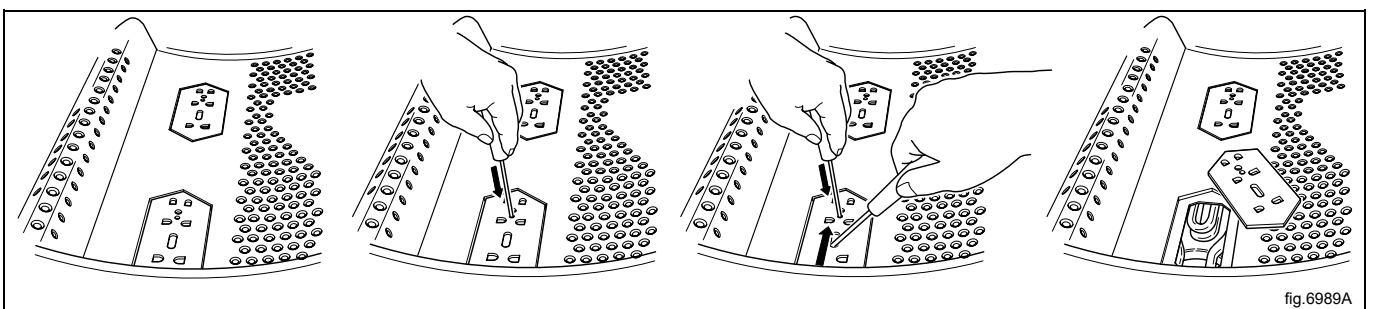

fig.6989A

Rimuovere l'elemento/gli elementi centrali e pulirli. Se gli elementi risultano essere molto sporchi, è preferibile rimuoverli dal tamburo durante la pulizia.

Rimontare le coperture in ordine contrario, con la differenza che non è necessario premere sulla piastra di sostegno; è necessario solo spingere la piastra nuovamente al suo posto. Quando udite un "click", la piastra di sostegno è in posizione.

6.8 Manutenzione effettuabile esclusivamente da un servizio di assistenza qualificato

Rivolgersi a un servizio di assistenza qualificato per effettuare i seguenti interventi di manutenzione:

Una volta l'anno:

- Verificare l'interno della macchina durante un ciclo di lavaggio effettivo per escludere con certezza qualsiasi perdita.
- Pulire lo scarico interno e i tubi flessibili.
- Controllare lo sportello e le relative cerniere.

Per i ricambi originali, contattare il rivenditore locale autorizzato.

7 Informazioni sullo smaltimento

7.1 Riciclabilità e smaltimento dell'apparecchiatura

7.1.1 Riciclabilità

Le nostre apparecchiature sono realizzate con una percentuale significativa di materiali metallici riciclabili (es. acciaio inox, ferro, alluminio, lamiera zincata, rame ecc.) che possono essere recuperati per mezzo delle apposite strutture locali, in conformità alle normative in vigore nel Paese di utilizzo.

Le normative nazionali in tema di smaltimento dei rifiuti possono variare da Paese a Paese. Lo smaltimento deve quindi essere eseguito nel rispetto delle norme in vigore e delle direttive emanate dalle autorità competenti del Paese in cui l'apparecchiatura viene dismessa.

I componenti dell'apparecchiatura devono essere separati e smaltiti in base al materiale di cui sono fatti (es. metallo, olio, grasso, plastica, gomma, gas refrigerante, tavole isolanti e altri materiali isolanti, lana di vetro, LED ecc.) e nel pieno rispetto delle normative locali e internazionali per la gestione dei rifiuti.

I compressori potrebbero contenere olio e liquidi refrigeranti; sono rifiuti speciali e devono essere riciclati in conformità alle norme locali.

7.1.2 Procedura per lo smaltimento dell'apparecchiatura e il recupero dei componenti/materiali

Questo prodotto non deve essere disperso nell'ambiente al termine del suo ciclo di vita; è fatto obbligo di smaltirlo in conformità alle norme locali in tema di salvaguardia dell'ambiente o, preferibilmente, di consegnarlo a un centro di raccolta autorizzato.

Tutti i componenti rimossi, comprese porte e altre parti strutturali, devono essere consegnati insieme all'apparecchiatura a un centro di raccolta o di smaltimento autorizzato.

Il centro di raccolta/smaltimento provvederà a smontare i prodotti con l'ausilio di metodi e tecnologie all'avanguardia per favorirne il riciclo.

Schede elettroniche, motori elettrici e altri componenti definiti nelle normative dell'Unione Europea ad alto potenziale di recupero delle materie prime critiche devono essere trattati secondo procedure specifiche.

Per qualsiasi dubbio o domanda, contattare sempre il proprio centro assistenza di fiducia.

Prima di procedere allo smaltimento dell'apparecchiatura, verificarne attentamente le condizioni fisiche e lo stato di conservazione, accertandosi dell'eventuale presenza di perdite di sostanze liquide o gassose nonché di parti danneggiate che potrebbero costituire un pericolo in fase di movimentazione e di smontaggio.



Il simbolo sul prodotto indica che questo prodotto non deve essere trattato come rifiuto domestico, bensì deve essere smaltito correttamente al fine di evitare conseguenze negative per l'ambiente e la salute dell'uomo. Per ulteriori informazioni sul riciclaggio di questo prodotto, contattare il concessionario o l'agente locale, il servizio clienti o l'organismo locale preposto allo smaltimento dei rifiuti.



Nota!

All'atto della demolizione dell'apparecchiatura, qualsiasi marcatura, il presente manuale e ogni altro documento inerente l'apparecchiatura devono essere distrutti.

7.2 Smaltimento dell'imballo

Lo smaltimento degli imballi deve essere fatto in conformità alle norme vigenti nel paese di utilizzo dell'apparecchiatura. Tutti i materiali utilizzati per l'imballo sono compatibili con l'ambiente.

Possono venire conservati in modo sicuro, riciclati o bruciati in un appropriato impianto di incenerimento dei rifiuti. I componenti in plastica riciclabili sono marcati come negli esempi che seguono.

 PE	Polietilene: <ul style="list-style-type: none">• Involucro esterno• Busta istruzioni
 PP	Polipropilene: <ul style="list-style-type: none">• Fascette
 PS	Polistirolo espanso: <ul style="list-style-type: none">• Proteggi-spigoli



Electrolux Professional AB
341 80 Ljungby, Sweden
www.electroluxprofessional.com